

# »» Druckluftbehälter





# »»» Druckluftbehälter

## »»» Funktionalitäten

Geeignet für alle Druckluftanwendungen.

- Speicherfunktion zur Bewältigung von kurzzeitig hohem Luftverbrauch.
- Stabilisierung von Drucksitzen und Bereitstellung einer konstanten Luftströmung
- Frühzeitige Abscheidung und Entfernung von Kondensat.

## »»» Typen

### Lackierte Behälter

Lackierte Behälter werden verwendet, wenn der Behälter keinen extremen

Witterungsbedingungen ausgesetzt wird und vollkommen reine Luft nicht zwingend erforderlich ist. Die Lackierung bietet Korrosionsschutz.

### Verzinkte Behälter

Durch die Verzinkung wird Stahl vor Korrosion geschützt. Der Vorgang selbst ist einfach: Der Behälter wird als Ganzes in ein flüssiges Zinkbad getaucht.

Die Zinkschicht haftet dadurch optimal an der gesamten Oberfläche des Behälters, so dass der Stahl vollständig geschützt ist.

### Vitrifizierte Behälter (Vitroflex)

Diese Behälter werden mit Emaille behandelt, wodurch sie wasser- und dampfbeständig werden. Die absolute Zuverlässigkeit dieser Behandlung ist das Ergebnis der anorganischen Zusammensetzung und der Verbindung zwischen dem Emaille und der Metalloberfläche. Nach dem Brennen bei 850 °C absorbiert die Oberfläche kein Wasser mehr und der Behälter ist vollständig gegen Korrosion geschützt.

## Hauptvorteile

### Druckstabilisierung

Vorteil bei der Verwendung von Druckluftwerkzeugen

### Speicherung

Zur Bewältigung von kurzzeitig hohem Luftverbrauch

### Verbesserung der Lebensdauer, Zuverlässigkeit und Funktionalität Ihres Kompressors

- Verringerung der Pulsation
- Verringerung der Luftgeschwindigkeit
- Abkühlung der Druckluft
- Kondensatabscheidung

## Risiken zu vermeiden

Außerdem verhindern Sie durch die Installation eines Druckluftbehälters folgende Risiken:

- Instabile Drucksitzen
- Häufiges Starten/Stoppen des Kompressors
- Höhere Gefahr der Kondensatbildung



## »»» Worauf ist bei der Auswahl der Behältergröße zu achten?

Da für die Prozesse einiger Anwendungen größere Behälter benötigt werden, gibt es keine allgemein gültige Regel. **Zwei Faustregeln** helfen jedoch bei der gezielten Auswahl:

- »»» Das Volumen Ihres Behälters sollte mindestens 1/4 des Volumenstroms (FAD) in m<sup>3</sup>/min betragen.
- »»» Sie können das Volumen auf der Grundlage der Motorleistung Ihres Kompressors wie folgt berechnen:
  - Motorleistung in PS x 30
  - Beispiel: Wenn Sie einen Schraubenkompressor mit 10 PS installieren, sollte das Behältervolumen mindestens 300 Liter betragen

Die korrekte Größe des Behälters bringt beim Betrieb des Kompressors folgende Vorteile:

- Geringere Verluste während der Entlastungszeit
- Allgemein gleichmäßigerer Betrieb
- Keine mechanische Belastung der nachfolgenden Komponenten



### Anschlusskit

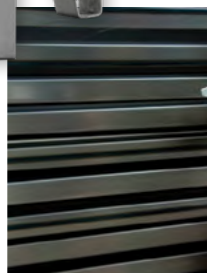

## »» Lackierte Standardbehälter

Volumen (L)	100	200	270	500	720	900	1000	1500	2000	3000	4000	5000
Druck (bar)	11	11	11	11	10,8	11	12	11,5	11,5	11,5	11,5	11,5
Durchmesser Ø	370	446	500	600	800	800	800	1000	1000	1200	1450	1450
Gesamthöhe tot (mm)	1172	1570	1668	2055	2030	2120	2315	2305	2805	2965	3070	3570
h (mm)	124	174	170	155	150	130	115	180	180	185	180	180
a	3/4"	1"	1"	1"	2"	1 1/2"	2"	2"	2"	3"	3"	3"
b	3/4"	1"	1"	1"	2"	1 1/2"	2"	2"	2"	3"	3"	3"
c	3/8"	3/8"	3/8"	3/8"	3/8"	3/8"	3/8"	3/4"	3/4"	3/4"	3/4"	3/4"
d	3/8"	3/8"	n.d.	n.d.	3/8"	3/8"	3/8"	3/8"	3/8"	3/8"	3/8"	3/8"
e	1/2"	1/2"	1/2"	2"	2"	2"	2"	1 1/4"	1 1/4"	1 1/4"	1 1/4"	1 1/4"
f	1/2"	1/2"	1/2"	2"	2"	2"	2"	1 1/4"	1 1/4"	1 1/4"	1 1/4"	1 1/4"
l (mm)	298	397	599	775	895	860	745	590	595	700	780	780
m (mm)	998	1222	1304	1560	1705	1780	1685	1860	2355	2410	2430	2930
Enthaltenes Anschlusskit	1	2	3	4	4	6	7	B	B	B	nicht enthalten	
Gewicht (kg)	37	51	62	127	180	200	204	278	352	537	802	923
Normen & Standards	2014/29/UE						2014/68/EU (PED)					

## »» Verzinkte Standardbehälter

Volumen (L)	100	200	270	500	720	900	1000	1500	2000	3000	4000	5000
Druck (bar)	11	11	11	11	10,8	11	11,5	11,5	11,5	11,5	11,5	11,5
Durchmesser Ø	370	430	500	600	790	790	790	1000	1000	1200	1450	1450
Gesamthöhe tot (mm)	1229	1530	1685	2077	1863	2213	2345	2305	2805	2965	3070	3570
h (mm)	176	135	192	174	200	200	200	180	180	185	180	180
a	3/4"	3/4"	3/4"	1 1/2"	1 1/2"	2"	2"	2"	2"	3"	3"	3"
b	3/4"	3/4"	3/4"	1 1/2"	1 1/2"	2"	2"	2"	2"	3"	3"	3"
c	3/8"	3/4"	3/4"	3/4"	3/4"	3/4"	3/4"	3/4"	3/4"	3/4"	3/4"	3/4"
d	3/8"	3/8"	3/8"	3/8"	3/8"	3/8"	3/8"	3/8"	3/8"	3/8"	3/8"	3/8"
e	2"	2"	2"	1 1/4"	1 1/4"	1 1/4"	1 1/4"	1 1/4"	1 1/4"	1 1/4"	1 1/4"	1 1/4"
f	2"	2"	2"	1 1/4"	1 1/4"	1 1/4"	1 1/4"	1 1/4"	1 1/4"	1 1/4"	1 1/4"	1 1/4"
l (mm)	447	397	442	689	690	800	725	590	595	700	780	780
m (mm)	1055	1280	1422	1689	1440	1800	1725	1860	2355	2410	2430	2930
Enthaltenes Anschlusskit	1	A	A	A	A	A	B	B	B	B	nicht enthalten	
Gewicht (kg)	40	55	66	143	184	209	224	306	387	591	882	1025
Normen & Standards	2014/29/UE						2014/68/EU (PED)					

## »» Vitroflex-Standardbehälter

Volumen (L)	100	200	270	500	720	900	1000	1500	2000	3000	4000	5000	
Druck (bar)	–	11	11	11	10,8	11	11,5	11,5	11,5	11,5	11,5	11,5	
Durchmesser Ø	–	430	500	600	790	790	790	1000	1000	1200	1450	1450	
Gesamthöhe tot (mm)	–	1530	1685	2077	1863	2213	2345	2305	2805	2965	3070	3570	
h (mm)	–	135	192	174	200	200	200	180	180	185	180	180	
a	–	3/4"	3/4"	1 1/2"	1 1/2"	2"	2"	2"	2"	3"	3"	3"	
b	–	3/4"	3/4"	1 1/2"	1 1/2"	2"	2"	2"	2"	3"	3"	3"	
c	–	3/4"	3/4"	3/4"	3/4"	3/4"	3/4"	3/4"	3/4"	3/4"	3/4"	3/4"	
d	–	3/8"	3/8"	3/8"	3/8"	3/8"	3/8"	3/8"	3/8"	3/8"	3/8"	3/8"	
e	–	2"	2"	1 1/4"	1 1/4"	1 1/4"	1 1/4"	1 1/4"	1 1/4"	1 1/4"	1 1/4"	1 1/4"	
f	–	2"	2"	1 1/4"	1 1/4"	1 1/4"	1 1/4"	1 1/4"	1 1/4"	1 1/4"	1 1/4"	1 1/4"	
l (mm)	–	397	442	689	690	800	725	590	595	700	780	780	
m (mm)	–	1280	1422	1689	1440	1800	1725	1860	2355	2410	2430	2930	
Enthaltenes Anschlusskit	–	A	A	A	A	A	B	B	B	B	nicht enthalten		
Gewicht (kg)	–	50	60	130	167	190	204	278	352	537	802	932	
Normen & Standards	–	2014/29/UE						2014/68/EU (PED)					

## »» Lackierte Hochdruckbehälter

Volumen (L)	500	1000	2000	3000	4000	5000
Druck (bar)	16	16	16	16	16	16
Durchmesser Ø	600	800	1000	1200	1430	1430
Gesamthöhe tot (mm)	2055	2315	2810	2930	3110	3610
h (mm)	155	115	175	170	190	190
a	1"	2"	2"	2"	2"	2"
b	1"	2"	2"	2"	2"	2"
c	n.d.	3/8"	3/4"	3/4"	3/4"	3/4"
d	3/8"	3/8"	3/8"	3/8"	3/8"	3/8"
e	2"	2"	2"	2"	2"	2"
f	2"	2"	2"	2"	2"	2"
l (mm)	775	745	565	645	765	765
m (mm)	1560	1685	2340	2370	2450	2950
Enthaltenes Anschlusskit	5	8	C	C	nicht enthalten	
Gewicht (kg)	159	246	490	620	905	1055
Normen & Standards	2014/68/EU (PED)					

## »» Vitroflex-Hochdruckbehälter

Volumen (L)	500	1000	2000	3000	4000	5000
Druck (bar)	16	16	16	16	16	16
Durchmesser Ø	600	790	1000	1200	1430	1430
Gesamthöhe tot (mm)	2120	2365	2810	2930	3110	3610
h (mm)	175	200	175	170	190	190
a	2"	2"	2"	2"	2"	2"
b	2"	2"	2"	2"	2"	2"
c	3/4"	3/4"	3/4"	3/4"	3/4"	3/4"
d	3/8"	3/8"	3/8"	3/8"	3/8"	3/8"
e	2"	2"	2"	2"	2"	2"
f	2"	2"	2"	2"	2"	2"
l (mm)	485	725	565	645	765	765
m (mm)	1745	1725	2340	2370	2450	2950
Enthaltenes Anschlusskit	C	C	C	C	nicht enthalten	
Gewicht (kg)	176	308	539	682	995	1160
Normen & Standards	2014/68/EU (PED)					

## »» Vitroflex-Hochdruckbehälter

Volumen (L)	500	1000	2000	3000	4000	5000
Druck (bar)	16	16	16	16	16	16
Durchmesser Ø	600	790	1000	1200	1430	1430
Gesamthöhe tot (mm)	2120	2365	2810	2930	3110	3610
h (mm)	175	200	175	170	190	190
a	2"	2"	2"	2"	2"	2"
b	2"	2"	2"	2"	2"	2"
c	3/4"	3/4"	3/4"	3/4"	3/4"	3/4"
d	3/8"	3/8"	3/8"	3/8"	3/8"	3/8"
e	2"	2"	2"	2"	2"	2"
f	2"	2"	2"	2"	2"	2"
l (mm)	485	725	565	645	765	765
m (mm)	1745	1725	2340	2370	2450	2950
Enthaltenes Anschlusskit	C	C	C	C	nicht enthalten	
Gewicht (kg)	160	280	490	620	905	1055
Normen & Standards	2014/68/EU (PED)					

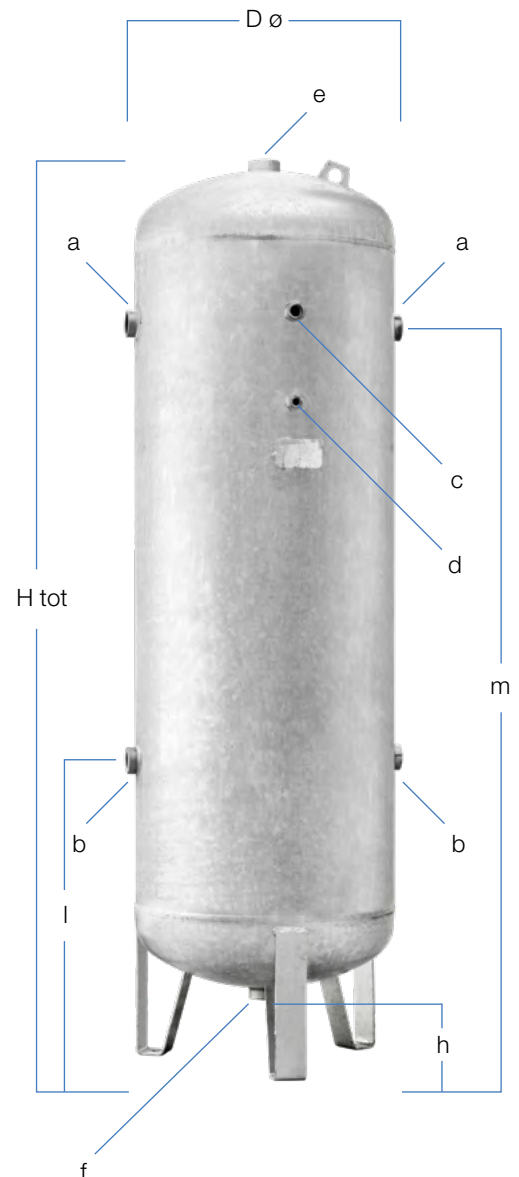



- Ein qualitativ hochwertiges Produkt mit **Technologie**, der Sie vertrauen können
- Unsere Hochleistungskompressoren bieten Ihnen Druckluft mit **optimaler Verfügbarkeit**
- Unsere Produkte sind **einfach**, **benutzerfreundlich** und ausgesprochen **zuverlässig**
- **Wartungsfreundlichkeit** und Aftermarket-Service sind garantiert
- Originalteile und Dienstleistungen
- Wir bieten Ihnen Vertragshändler in Ihrer Nähe und damit eine **Partnerschaft**, auf die Sie zählen können



Steigern Sie Ihren Gewinn, und stärken Sie das Image Ihres Betriebs



Wenden Sie sich noch heute an Ihren Vertreter vor Ort!

# RIKA

KOMPRESSOREN GMBH

6999150352

